

Duette.
DU25PLPW.
Plafondanlage mit Trafo.



Immer im richtigen Licht.

sunreflex
sonnen- und blendschutz

PowerView® Duette-Plafond

vertkabelt, mit Trafo

Art. Nr. «DU25PLPW»

M3

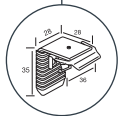

Steuerungsmöglichkeiten:

Details siehe Einzelteile



Handsender

M5

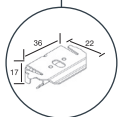

Wandsender

MU

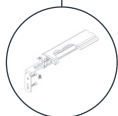

App







Abb. PLPW2

Spanndrähte feststehend, Abstand ca. 20 cm.

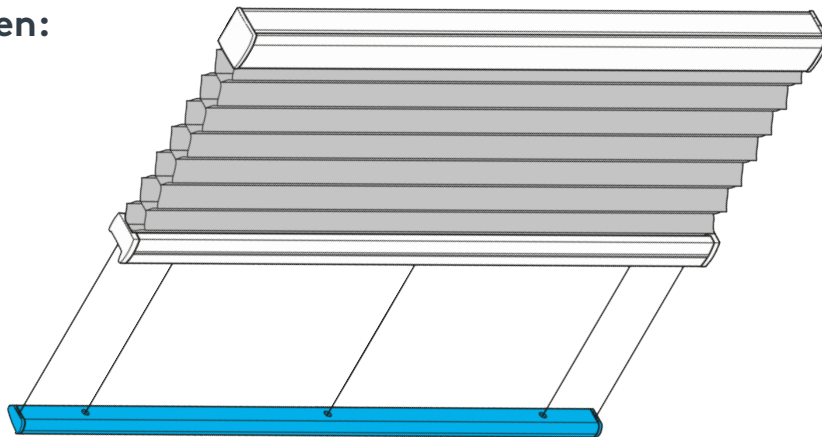
Typ PLPW1 = Paket oben, Motor unten
Typ PLPW2 = Paket oben, Motor oben

Stromversorgung mit Trafo

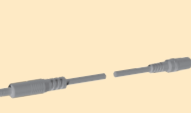
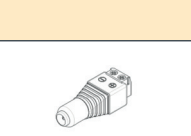
	Art. Nr.	Art. Bez.
	15.8143	Trafo 18V DC Einzeltrafo mit 2,9 m Kabel per Stk.
	15.8151	Trafo HT18 für bis zu zwei Anlagen per Stk.
	15.8065	Trafo PS18 für bis zu 16 Anlagen mit Netzkabel per Stk.
	15.8146 15.8147 15.8148 15.8149	Kabel lose für Ausführung mit Trafo (HT18, PS18) 40 cm 125 cm 308 cm 610 cm
	15.8069	Female-Adapter für Trafo PS-18 per Stk.



Abb. PLPW1

PowerView® Duette-Plafond

vertkabelt, mit Trafo

Art. Nr. «DU25PLPW»

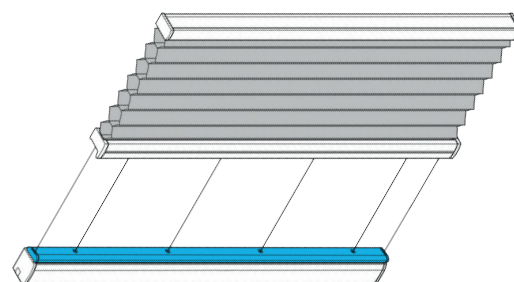
PowerView Duette Plafondanlage mit PowerView-Antrieb und Stromversorgung mit Trafo. Der Montageabstand zwischen Plissee und Verglasung sollte min. 100 mm betragen.

Behang laut aktueller LEHA Duette-Kollektion.

Montage unter oder zwischen den Sparren.

Bedienung mit Hand- oder Wandsender gegen Aufzählung oder mittels App.

Schienenfarbe siehe aktuelle Duette-Kollektion.

Ober- und Unterschiene:

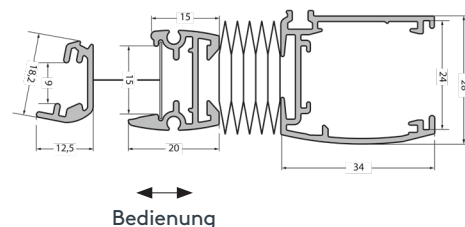

minimale / maximale Maße

Art. Nr.	Stromversorgung	Abmessungen Breite (cm)		Abmessungen Höhe (cm)		max. Fläche (m ²)
		min.	max.	min.	max.	
DU25PLPW	mit Trafo	40	120	10	400**	3

**Ausgenommen Stoffe Batiste - max. Höhe 230 cm

Pakethöhe

Anlagenhöhe (cm)	100 cm	150 cm	200 cm	250 cm	300 cm	350 cm	400 cm	
Pakethöhe (cm) ca.	9 cm	10 cm	11 cm	12 cm	13 cm	14 cm	15 cm	

Montagematerial

Montageart 3 (M3)	Montageart 5 (M5)	Montageart U (MU)
Unter den Sparren (mit Wandträgern)	Zwischen den Sparren (mit Deckenträgern)	Abgehängt unter den Sparren (oben+unten mit Montageprofil)
<p>Wandträger oben Art. Nr. 29.7963</p> <p>Wandträger unten für schmale Fixschiene Art. Nr. 29.7809</p>	<p>Universalträger oben Art. Nr. 29.7801</p> <p>Deckenträger unten für schmale Fixschiene Art. Nr. 29.7802</p>	<p>1 Montageprofil Art. Nr. 29.7155</p> <p>2 Winkelträger Art. Nr. 29.7819</p>

Einzelteile

Power View®

	Art. Nr.	Art. Bez.
	15.8100	Pebble® Mehrkanal-handsender 6 Kanal Schale clear frost/Einsatz weiss ① Schale cobalt/Einsatz weiss ② Schale lime/Einsatz weiss ③ Schale night/Einsatz weiss ④ Schale poppy/Einsatz weiss ⑤ Schale stone/Einsatz weiss ⑥ Schale weiß/Einsatz weiss ⑦ Schale misty/Einsatz weiss ⑧ Schale oyster/Einsatz weiss ⑨ Schale ecru/Einsatz weiss ⑩ Schale clear frost/Einsatz schwarz Schale cobalt/Einsatz schwarz Schale lime/Einsatz schwarz Schale night/Einsatz schwarz Schale poppy/Einsatz schwarz Schale stone/Einsatz schwarz Schale weiß/Einsatz schwarz Schale misty/Einsatz schwarz Schale oyster/Einsatz schwarz Schale ecru/Einsatz schwarz

	Art. Nr.	Art. Bez.
	15.8141	Pebble® Szenensteuerung Schale clear frost/Einsatz weiss ① Schale cobalt/Einsatz weiss ② Schale lime/Einsatz weiss ③ Schale night/Einsatz weiss ④ Schale poppy/Einsatz weiss ⑤ Schale stone/Einsatz weiss ⑥ Schale weiß/Einsatz weiss ⑦ Schale misty/Einsatz weiss ⑧ Schale oyster/Einsatz weiss ⑨ Schale ecru/Einsatz weiss ⑩ Schale clear frost/Einsatz schwarz Schale cobalt/Einsatz schwarz Schale lime/Einsatz schwarz Schale night/Einsatz schwarz Schale poppy/Einsatz schwarz Schale stone/Einsatz schwarz Schale weiß/Einsatz schwarz Schale misty/Einsatz schwarz Schale oyster/Einsatz schwarz Schale ecru/Einsatz schwarz

	Art. Nr.	Art. Bez.
	15.8142	Mehrkanalfernbedienung mit Wandhalter-Set 6 Kanal nickel matt/weiss ① schwarz matt/weiss ② weiss matt/weiss ③ nickel matt/schwarz (o. Abb.) schwarz matt/schwarz (o. Abb.) weiss matt/schwarz (o. Abb.)

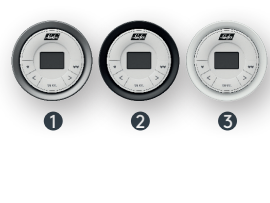
	Art. Nr.	Art. Bez.
	15.8137	Szenensteuerung mit Wandhalter-Set nickel matt/weiss ① schwarz matt/weiss ② weiss matt/weiss ③ nickel matt/schwarz (o. Abb.) schwarz matt/schwarz (o. Abb.) weiss matt/schwarz (o. Abb.)

	Art. Nr.	Art. Bez.
	15.8101	Mehrkanaleinsatz lose weiss oder schwarz

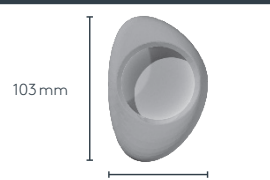
	Art. Nr.	Art. Bez.
	15.8102	Pebbleschale lose clear frost, cobalt, lime, night, poppy, stone, weiss

	Art. Nr.	Art. Bez.
	15.8104	Szenensteuerungseinsatz lose weiss oder schwarz

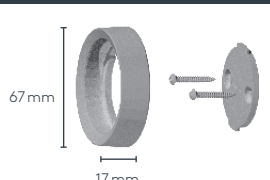
	Art. Nr.	Art. Bez.
	15.8105	Wandhalterung lose nickel matt, schwarz matt oder weiss matt

Einzelteile

Power View®

	Art. Nr.	Art. Bez.
	15.8060	Hub 2.0 inkl. Netzteil, Kabel

	Art. Nr.	Art. Bez.
	15.8065	Trafo PS18 für max. 16 Anlagen mit Netzkabel

	Art. Nr.	Art. Bez.
	15.8061	Repeater 2.0 Reichweitenverstärker

	Art. Nr.	Art. Bez.
	15.8146 15.8147 15.8148 15.8149	Kabel lose für Ausführung mit Trafo (HT18, PS18) und Batteriefach 40 cm 125 cm 308 cm 610 cm

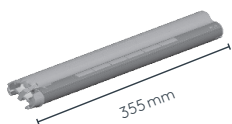
	Art. Nr.	Art. Bez.
	15.8121	Batteriefach

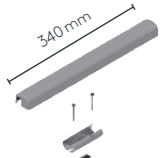
	Art. Nr.	Art. Bez.
	15.8122	Montageset für Batteriefach per Stk.

	Art. Nr.	Art. Bez.
	15.8150	Doppelstecker (Verteiler) für zwei Anlagen mit Trafo

	Art. Nr.	Art. Bez.
	15.8151	Trafo HT18 extern für bis zu zwei Anlagen

	Art. Nr.	Art. Bez.
	15.8145	Batterie für Hand- und Wandsender Varta CR2032 3 V

	Art. Nr.	Art. Bez.
 x 12	15.8144	Batterie-Set (12 Stück) AA Batterien Varta High Energy

Ihr Spezialist für Sonnen- und Blendschutz.

Ihr Spezialist für Sonnen- und Blendschutz

Sonnenschutz-Systeme allein auf ihre Wirkung als sommerlichen Hitzeschutz zu reduzieren, greift zu kurz. Unsere Produkte schützen vor Hitze und Blendung, sorgen für Privatsphäre und Ambiente im Innenraum und sparen durch ihre dämmenden Eigenschaften gleichzeitig Energie und Geld. Unsere Produktpalette reicht von Sonnenschutzfolien über hocheffiziente Innenbeschattungssysteme bis zu eleganten und dekorativen textilen Rollos, Plissees, Vorhängen und Jalousien.

International bewährt

Wir liefern und montieren alle bekannten Produkte im Beschattungsbereich – wie z.B. LEHA, MULTIFILM®, Création Baumann, MHZ, Silent Gliss. Dadurch können wir für jede Art von Fenstern oder Gebäuden die optimalste Lösung anbieten. Bei den UV-, Sonnenschutz- und Sichtschutzfolien verarbeiten wir die Fensterfolien von 3M und Avery Dennison, den weltweit führenden Unternehmen in diesem Bereich. Für die Gewebe- und Folienrollos von MULTIFILM® haben wir das exklusive Vertriebsrecht für die Schweiz und für Liechtenstein.

Einmalige Investition ohne finanzielle Folgen

Der Vorteil von unseren auf der Fensterinnenseite montierten Sonnen- und Blendschutz Produkten ist deren Witterungsunabhängigkeit und dadurch unbegrenzte Lebensdauer und Wartungsfreiheit. Vorbei sind die Zeiten von jährlich wiederkehrenden Instandhaltungs- und Wartungsarbeiten, wie sie insbesondere bei aussen montierten Systemen angezeigt sind.

Umfassende Beratung und objektbezogene Konzeption

Bei Sunreflex erhalten Sie eine umfassende Beratung sowie eine objektbezogene Konzeption und Installation. Wir fertigen unsere Produkte auf Mass, sodass sie sich jeder Architektur anpassen – unabhängig von Grösse, Form und Neigung von Fenstern und Fassaden. Ob bestehende Gebäude oder Neubauten: Wir beraten Sie gerne vor Ort und gewährleisten eine professionelle Montage.

Sunreflex ist ein Geschäftsbereich der Frontwork AG, welche seit über 20 Jahren wirkungsvolle visuelle Auftritte für Unternehmen, Marken und Produkte konzipiert und produziert.

frontwork ag
sunreflex
tel +41 44 802 90 70
info@sunreflex.ch
sunreflex.ch