

Unterputzschiene für Holz
und Gipskarton. 860 Modul.
«maxi» Laufnut, Norm VS57.

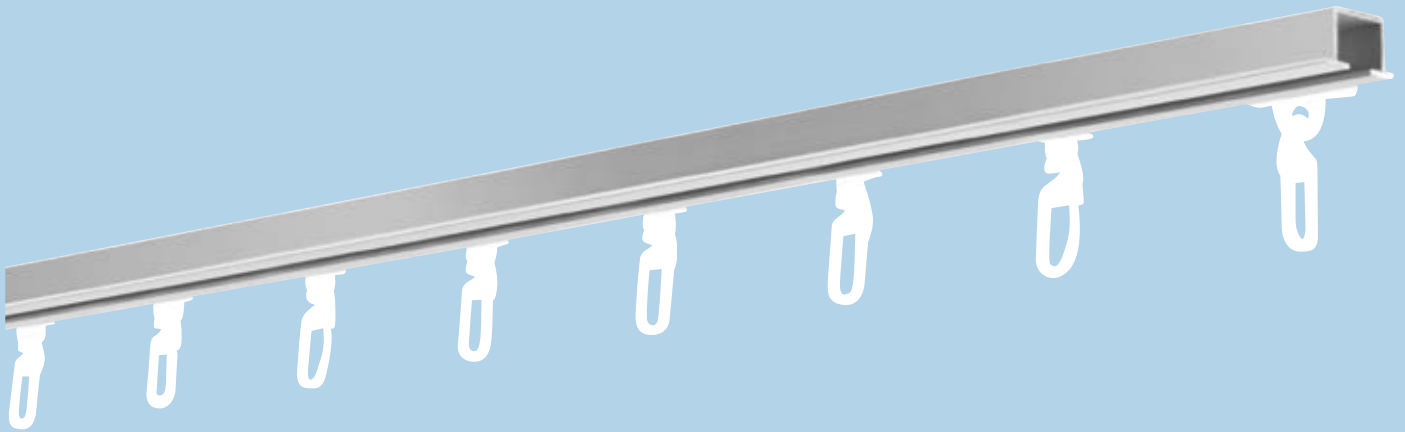

Immer im richtigen Licht.

sonnen- und blendschutz

86o Modul

Unterputzschiene für Holz und Gipskarton

Produktmerkmale

- Einläufige Aluschiene
- Weiss pulverbeschichtet (RAL 9016) oder alu natur eloxiert
- Pulverbeschichtet in beliebiger RAL-Farbe (ALU-RAL) gegen Aufzählung
- Montageoptionen:
 - Eingenutet in Holz (Nuttiefe min. 12 mm)
 - Spaltmontage zwischen zwei Gipskartonplatten
 - Aufputzmontage an die Decke
- Individuelle Biegungen (runde Retouren, Rundbögen und Erkerbögen) gegen Aufzählung
- Gehrungen gegen Aufzählung
- Laufschutzband zum Schutz der Schiene während Gipsarbeiten gegen Aufzählung, welches im halbfeuchten Gipszustand entfernt wird
- Schienen über 6 m Länge werden mittig geteilt, abweichende Teilung auf Wunsch
- Schiene vorgebohrt mit Lochabstand ca. 23 cm

Querschnitt

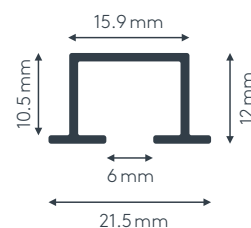

M 1:1

Besondere Merkmale Aluschiene

- Mitgelieferte Clic-Gleiter lassen sich an beliebiger Stelle mit einem Handgriff in die Schiene einrasten – komfortable Vorhangmontage auch ohne Schleuse und Liftstab
- Geeignet für leichte Vorhänge bis max. 5 kg Vorhangsgesamtgewicht
- Ausklinkung für Feststeller rechts, abweichende Position auf Wunsch
- Lieferumfang: Schiene, Clic-Gleiter, Ösenfeststeller, Zwischenfeststeller, Schrauben für Holzmontage und Schrauben samt Dübel für Deckenmontage

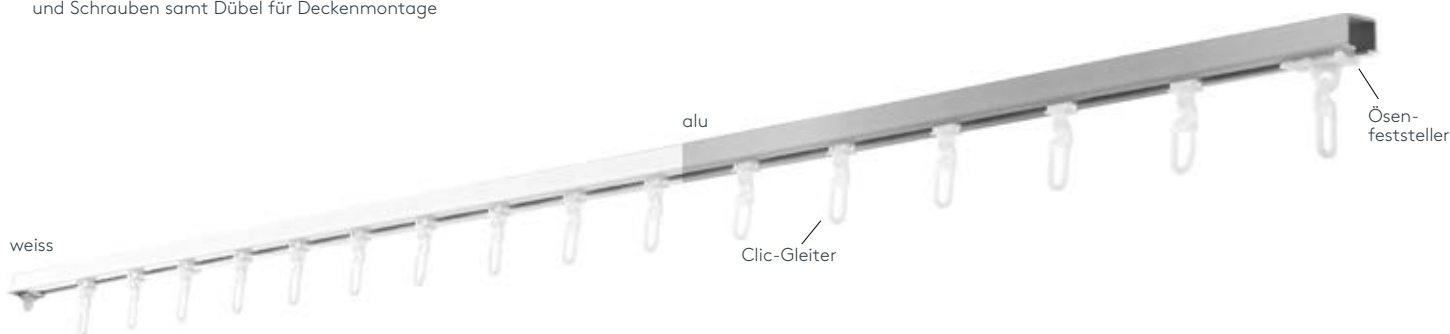

86o Modul

Unterputzschiene für Holz und Gipskarton

Besondere Merkmale

- Einläufige Aluschiene
- Mitgelieferte Roller mit Stahlachse samt Metallhaken lassen sich an den Ausklinkungen in die Schiene einführen
- Geeignet für Vorhänge bis max. 15 kg Vorhangsgesamtgewicht
- Ausklinkung für Feststeller rechts, abweichende Position auf Wunsch
- Lieferumfang: Schiene, Roller mit Stahlachse, Metallhaken, Ösenfeststeller, Zwischenfeststeller, Schrauben für Holzmontage und Schrauben samt Dübel für Deckenmontage

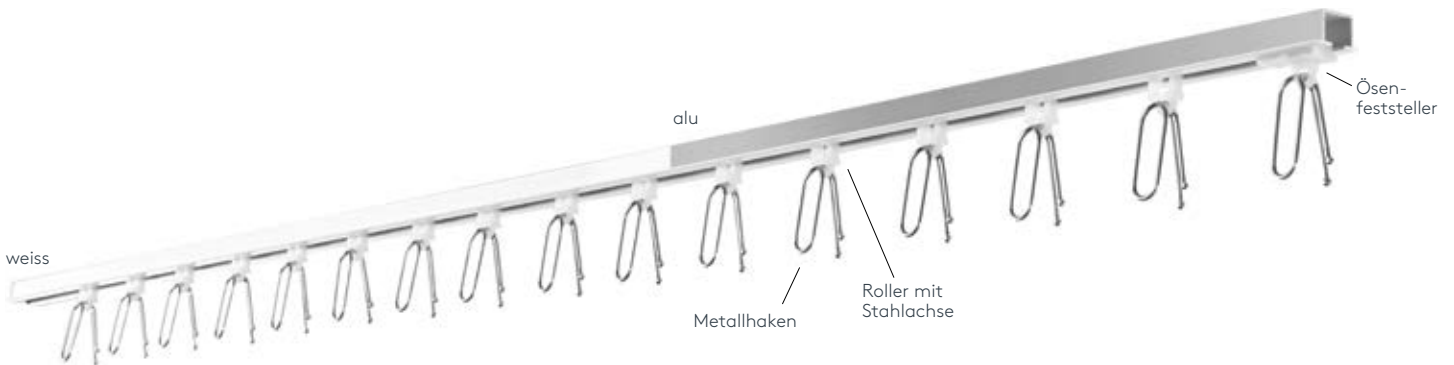

Montageoptionen

Eingetütet in Holz mit Schraube 4396

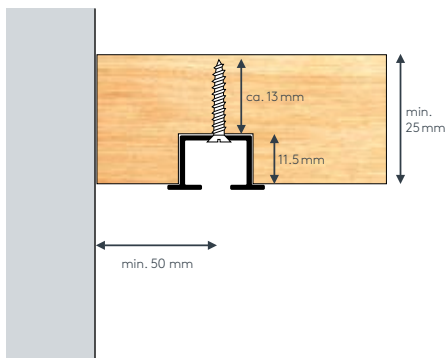

Spaltmontage

zwischen zwei Gipskartonplatten
mit Schraube und Dübel

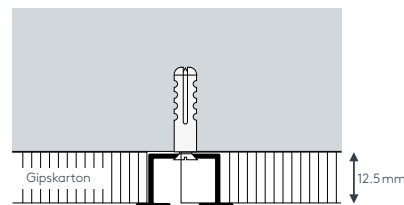

Aufputzmontage

an die Decke mit Schraube und Dübel

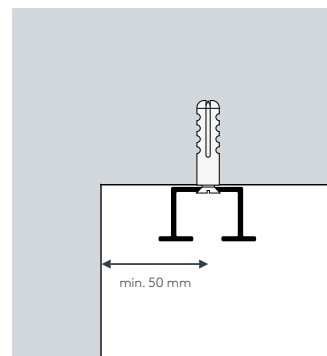

Massanleitung

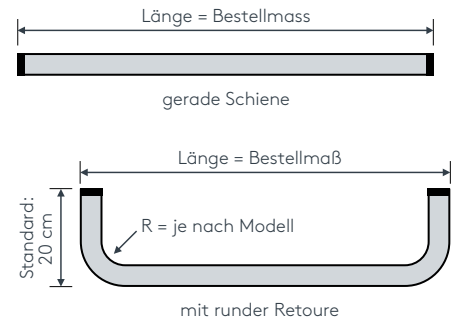

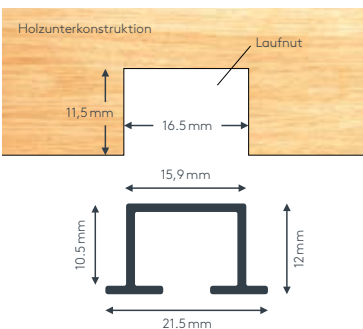

Bei Aluschiene von Wand zu Wand ergibt sich
die Länge = Mauerlichte abzüglich 1 cm Luft.

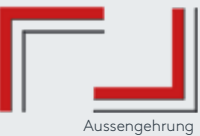

Biegungen / Gehrung

Einzelteile

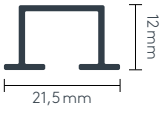
	Art. Nr.	Bezeichnung
 <p>einläufig zweiläufig</p>	4537 4538	Runde Retoure (bis 30 cm) Standard-Retourenlänge 12 cm Standardinnenradius R = 9 cm, 90° Winkel runde Retoure links, per Stk. runde Retoure rechts, per Stk.
 <p>Innenrundbogen Aussenrundbogen</p>	4540	Rundbogen einläufig Standardinnenradius R = 9 cm, 90° Winkel Innen- oder Aussenrundbogen per Bogen
 <p>Erkerbogen mit vier Einzelbiegungen</p>	4517	Erkerbogen Beliebiger Verlauf – Biegungen zwischen geraden Segmenten mit Standardinnenradius R = 8 cm lt. Schablone jeder beliebige Winkel möglich per Einzelbiegung
 <p>Innengehrung Aussengehrung</p>	6499	Gehrungsschnitt Innen- oder Aussengehrung, Standard 90° jeder beliebige Winkel von 90–180° möglich (bitte Skizze beilegen) per Gehrung (zwei Schnitte)

	Art. Nr.	Bezeichnung
	860STG 860STG ABG	Profil 860 MODUL Aluminium, weiss oder alu, ohne Zubehör, ohne Ausklinkung, vorgebohrt Lagerlänge 6 m, per lfm abgelängt nach Mass, per lfm
o. Abb.	4396	Schrauben 3 x 16 für Montage in Holzdecke per 100 Stk.
o. Abb.	4397	Schrauben 3 x 45 für Montage in Beton- und Ziegeldecke per 100 Stk.
o. Abb.	DÜ5	5er-Dübel Kunststoff per 100 Stk.
	8600	Laufschriftband Kunststoff, weiss schützt den Lauf bei Malerarbeiten per lfm

ⓘ **ACHTUNG:** Erst nach Erhalt der Schiene mit Rundbogen Laufnut in die Holzunterkonstruktion fräsen, da Abweichungen der Radien möglich sind!

Ihr Spezialist für Sonnen- und Blendschutz.

Ihr Spezialist für Sonnen- und Blendschutz

Sonnenschutz-Systeme allein auf ihre Wirkung als sommerlichen Hitzeschutz zu reduzieren, greift zu kurz. Unsere Produkte schützen vor Hitze und Blendung, sorgen für Privatsphäre und Ambiente im Innenraum und sparen durch ihre dämmenden Eigenschaften gleichzeitig Energie und Geld. Unsere Produktpalette reicht von Sonnenschutzfolien über hocheffiziente Innenbeschattungssysteme bis zu eleganten und dekorativen textilen Rollos, Plissees, Vorhängen und Jalousien.

International bewährt

Wir liefern und montieren alle bekannten Produkte im Beschattungsbereich – wie z.B. LEHA, MULTIFILM®, Création Baumann, MHZ, Silent Gliss. Dadurch können wir für jede Art von Fenstern oder Gebäuden die optimalste Lösung anbieten. Bei den UV-, Sonnenschutz- und Sichtschutzfolien verarbeiten wir die Fensterfolien von 3M und Avery Dennison, den weltweit führenden Unternehmen in diesem Bereich. Für die Gewebe- und Folienrollos von MULTIFILM® haben wir das exklusive Vertriebsrecht für die Schweiz und für Liechtenstein.

Einmalige Investition ohne finanzielle Folgen

Der Vorteil von unseren auf der Fensterinnenseite montierten Sonnen- und Blendschutz Produkten ist deren Witterungsunabhängigkeit und dadurch unbegrenzte Lebensdauer und Wartungsfreiheit. Vorbei sind die Zeiten von jährlich wiederkehrenden Instandhaltungs- und Wartungsarbeiten, wie sie insbesondere bei aussen montierten Systemen angezeigt sind.

Umfassende Beratung und objektbezogene Konzeption

Bei Sunreflex erhalten Sie eine umfassende Beratung sowie eine objektbezogene Konzeption und Installation. Wir fertigen unsere Produkte auf Mass, sodass sie sich jeder Architektur anpassen – unabhängig von Grösse, Form und Neigung von Fenstern und Fassaden. Ob bestehende Gebäude oder Neubauten: Wir beraten Sie gerne vor Ort und gewährleisten eine professionelle Montage.

Sunreflex ist ein Geschäftsbereich der Frontwork AG, welche seit über 20 Jahren wirkungsvolle visuelle Auftritte für Unternehmen, Marken und Produkte konzipiert und produziert.

frontwork ag
sunreflex
tel +41 44 802 90 70
info@sunreflex.ch
sunreflex.ch