

SR550 Oscuro. Elektrisch betriebene Beschattung mit Gegenzuganlage.



Immer im richtigen Licht.

sunreflex
sonnen- und blendschutz







SR550 Oscuro.

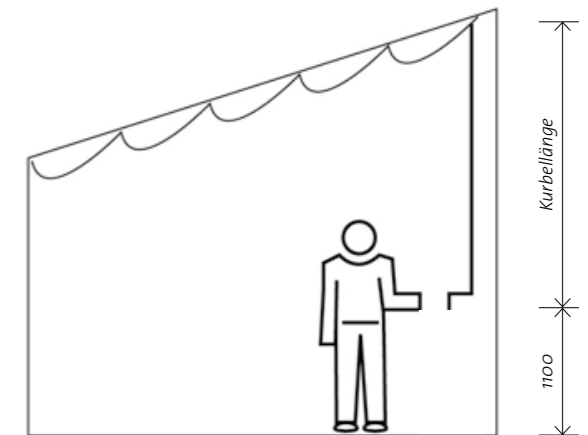
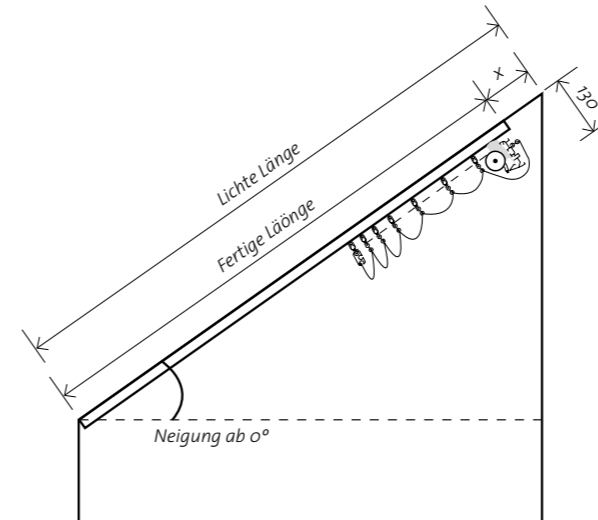
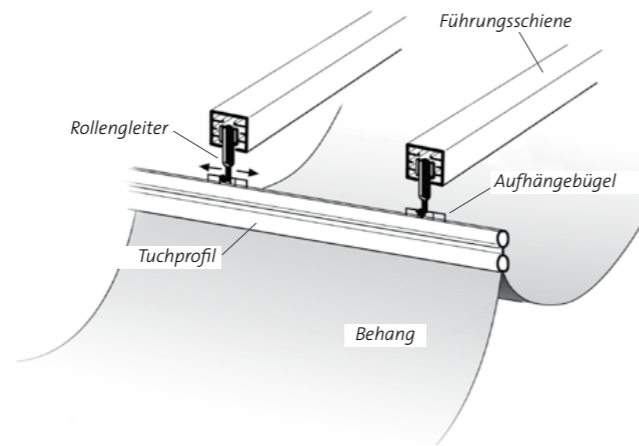
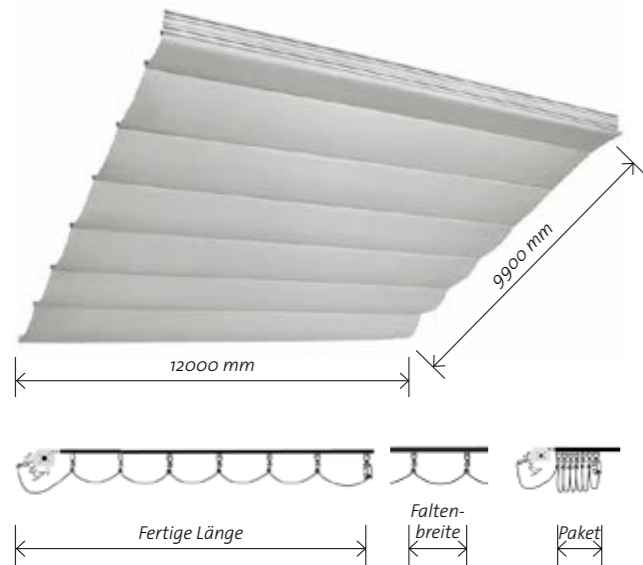

Produkt Merkmale

- Wintergartenbeschattung mit Gegenzug für Dachneigung ab 0°
- max. Behangbreite 1200 cm und max. fertige Länge 9910 mm
- Führungsschienenabstand bis 2500 mm oder seitliche Auskragungen von max. 950 mm
- Nur für den Innenbereich mit Soltis-Stoff geeignet
- Schienen in weiss pulverbeschichtet RAL 9010 und alu lackiert RAL 9006
- Pulverbeschichtet in beliebiger RAL-Farbe (Art. Nr. WG930 und WG937) gegen Aufzahlung
- Montage zwischen den Sparren, unter den Sparren oder kombiniert
- Bedienung mit abnehmbarer Kurbel (Art. Nr. WG550/K) oder Motor (Art. Nr. WG550/E und WG-EL)
- Kurbel immer auf Paketseite links oder rechts
- Motor immer auf Paketseite mittig, wenn nicht anders gewünscht
- Paket oben, als Sonderlösung auch unten möglich

Fertige Länge in mm	Faltenbreite in mm	Paketbreite ca. in mm
1400	370	230
1770	370	250
2140	370	270
2510	370	290
2880	370	300
3250	370	320
3620	370	340
3990	370	360
4360	370	380
4730	370	400
5100	370	410
5470	370	430
5840	370	450
6210	370	470
6580	370	490
6950	370	500

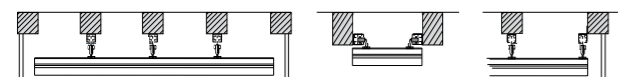

Montageart U

unterhalb
des Sparrens

Montageart Z

zwischen
den Sparren

Montageart K

kombiniert
zwischen und
unter den
Sparren

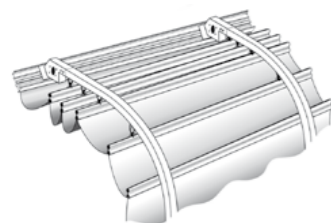

Massanleitung

- max. Breite des Behanges: 6500 mm (bis 12000 mm auf Anfrage)
- max. Höhe der fertigen Länge: 6500 mm (bis 9910 mm auf Anfrage)
- max. Abstand der Führungsschiene: 2500 mm
- max. seitliche Auskragung: 950 mm

Behangformen

Rechteck- und Trapezformen möglich. Auch wenn technisch zwei Führungsschienen reichen, können aus optischen Gründen drei oder vier verwendet werden.

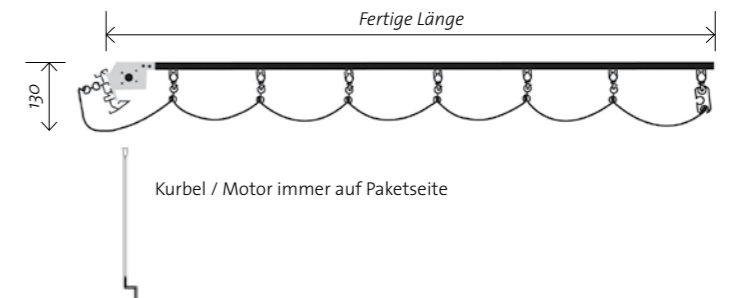
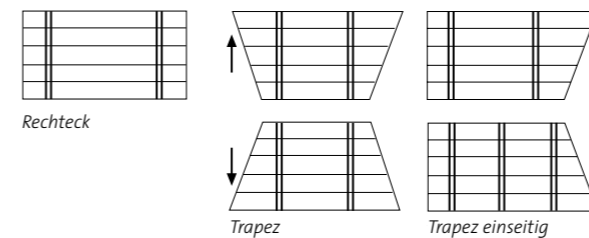

Immer im richtigen Licht.

Sonnenschutz mit Mehrwert.

.....
Sonnenschutz-Systeme allein auf ihre Wirkung als sommerlichen Hitzeschutz zu reduzieren, greift zu kurz. Unsere Produkte schützen vor Hitze und Blendung, sorgen für Privatsphäre und Ambiente im Innenraum und sparen gleichzeitig Energie und Geld. Wir installieren transparente Sonnenschutz-Folien, Stoff-Rollos sowie einzigartige Folien-Rollos für Fenster und Fassaden jeder Form und Grösse.

Umfassende Beratung für nachhaltigen Erfolg

Bei Sunreflex geht die Beratung über den Verkaufsprozess hinaus. Wir begleiten unsere Kunden mit Langzeit-Temperaturmessungen und -aufzeichnungen. Denn Energieoptimierung ist bei uns kein Lippenbekenntnis: Wir wollen die Erfolge unserer Produkte langfristig aufzeigen und unseren Kunden die nachhaltigen Energieeinsparungen sichtbar machen.

Objektbezogene Konzeption und Installation

Wir fertigen unsere Produkte auf Mass, so dass sie sich jeder Architektur anpassen – unabhängig von Grösse, Geometrie und Neigung von Fenstern und Fassaden. Ob bestehende Gebäude oder Neubauten: Wir beraten Sie vor Ort und gewährleisten eine professionelle Montage.

Einmalige Investition ohne finanzielle Folgen

Vorbei sind die Zeiten von jährlich wiederkehrenden Instandhaltungs- und Wartungsarbeiten, wie sie insbesondere bei aussen montierten Systemen angezeigt sind. Der Vorteil von unseren innen liegenden Sonnen- und Blendschutz Produkten ist deren Witterungsunabhängigkeit und dadurch unbegrenzte Lebensdauer und Wartungsfreiheit.

sunreflex
frontwork ag
hertistrasse 25
ch-8304 wallisellen
tel +41 44 802 90 70
fax +41 44 802 90 77
info@sunreflex.ch
sunreflex.ch