

Duette.
DU25PLK.
Plafondanlage mit Kurbel.



Immer im richtigen Licht.



sonnen- und blendschutz

Duette Typ PLK mit Kurbelantrieb

verspannte Plafondanlage waagrecht oder in der Schräge

Art. Nr. «DU25PLK»

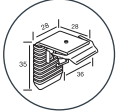
M3



M5

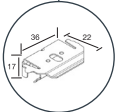

MU

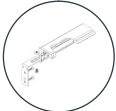

Zubehör

Elektrostab

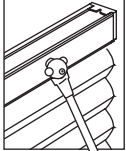

Art. Nr. 29.1520
batteriebetriebene
Kurbel

Handkurbel

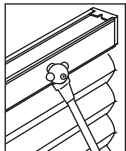

Art. Nr. 29.1510
handbetriebene
Kurbel

Wandhalter



Art. Nr. 16.2047
für Kurbel



Abb. PLK2

! ACHTUNG!

Spannseile feststehend, Abstand ca. 20 cm.

Typ PLK1 = Paket oben, Antrieb unten
Typ PLK2 = Paket oben, Antrieb oben

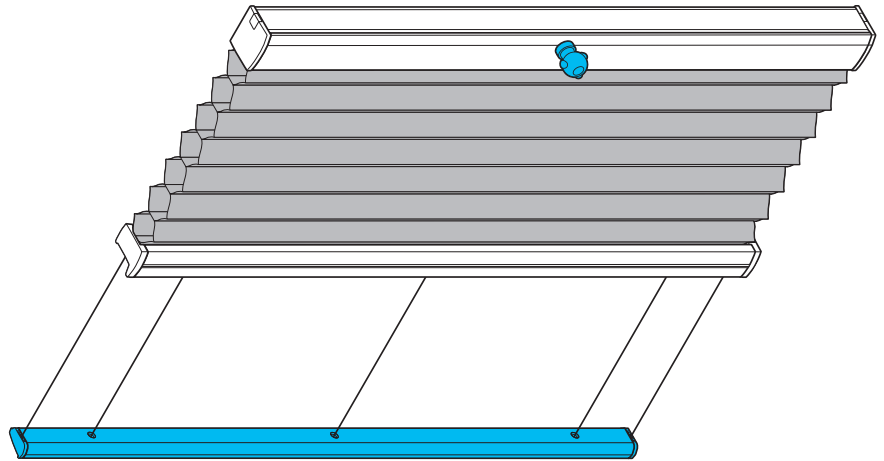
Mögliche Kurbelaustrittsseiten

links

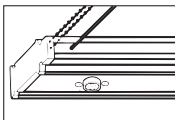

mittig

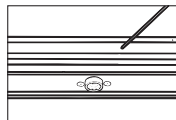

rechts



Abb. PLK1

Duette Typ PLK mit Kurbelantrieb

verspannte Plafondanlage waagrecht oder in der Schräge

Art. Nr. «DU25PLK»

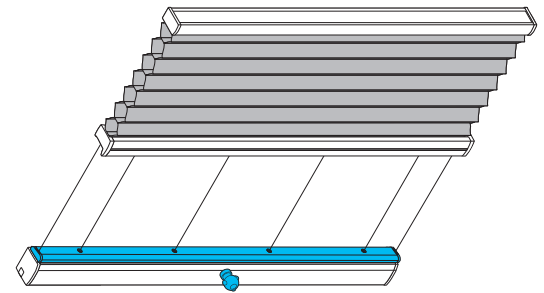
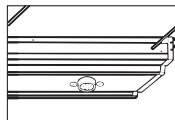
Duette, als verspannte Plafondanlage wird waagrecht oder in der Schräge montiert. Neigung von 45° vertikal bis 0° horizontal. Der Montageabstand zwischen Duette und Verglasung sollte min. 100 mm betragen. Verwenden Sie das Montageprofil, wenn die Befestigung der Plafondanlage direkt an den Wintergartenrahmen nicht möglich ist.

Bedienung: erfolgt mit der Handkurbel oder mit dem Elektrostab (extra zu bestellen), die Stahldrahtseile geben fixen Halt.

Montage: zwischen oder unter den Sparren.

Ober- und Unterschiene:

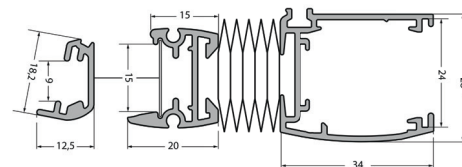

minimale / maximale Masse

Art. Nr.	Kurzbeschreibung	Abmessungen Breite (cm)		Abmessungen Höhe (cm)	
		min.	max.	min.	max.
DU25PLK	verspannte Plafondanlage mit Kurbelantrieb	20	230	10	400

Pakethöhe

Anlagenhöhe (cm)	100 cm	150 cm	200 cm	250 cm	300 cm	350 cm	400 cm		
Pakethöhe (cm) ca.	9 cm	10 cm	11 cm	12 cm	13 cm	14 cm	15 cm		Anlagenhöhe Pakethöhe

Montagematerial

Montageart 3 (M3)	Montageart 5 (M5)	Montageart U (MU)
Unter den Sparren (mit Wandträgern)	Zwischen den Sparren (mit Deckenträgern)	Abgehängt unter den Sparren (oben und unten mit Montageprofil)
<p>Wandträger oben Art. Nr. 29.7963</p> <p>Wandträger unten für schmale Fixschiene Art. Nr. 29.7809</p>	<p>Universalträger oben Art. Nr. 29.7801</p> <p>Deckenträger unten für schmale Fixschiene Art. Nr. 29.7802</p>	<p>1 Montageprofil Art. Nr. 29.7155 2 Winkelträger Art. Nr. 29.7819</p>

Einzelteile

PLK1 und PLK2

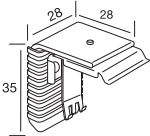
	Art. Nr.	Art. Bez.
	29.7963	Wandträger für Montageart 3 weiss, grau, braun oder anthrazit per Stk.

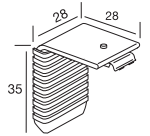
	Art. Nr.	Art. Bez.
	29.7809	Deckenträger für schmale Fixschiene für Montageart 3 weiss, grau, braun oder anthrazit per Stk.

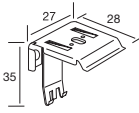
	Art. Nr.	Art. Bez.
	29.7801	Universalträger für Montageart 5 und U per Stk.

	Art. Nr.	Art. Bez.
	29.7802	Deckenträger für schmale Fixschiene für Montageart 5 und U per Stk.

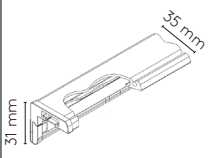
	Art. Nr.	Art. Bez.
	29.7155	Montageprofil für Montageart U weiss lackiert, anthrazit lackiert, dunkelbraun lackiert, hellgrau lackiert per lfm.

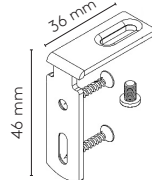
	Art. Nr.	Art. Bez.
	29.7819	Winkelträger für Montageprofil für Montageart U weiss, hellgrau oder anthrazit per Stk.

	Art. Nr.	Art. Bez.
	29.7565	Spanndrahtspanner Handteil zum Nachspannen der Spannseile von den Plafondan- lagen per Stk.

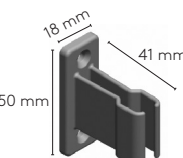
	Art. Nr.	Art. Bez.
	16.2047	Wandhalter für Verschiebestab grau per Stk.

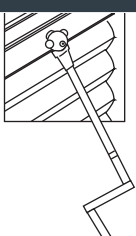
	Art. Nr.	Art. Bez.
	29.1510	Kurbel EOS aushängbar inkl. Wandhalter 100 cm 125 cm 150 cm 175 cm 200 cm 225 cm 250 cm

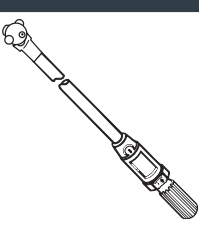
	Art. Nr.	Art. Bez.
	29.1520	Elektrostab inkl. Akku, Ladegerät und Wandhalter 100 cm 125 cm 150 cm 200 cm 225 cm 250 cm

Ihr Spezialist für Sonnen- und Blendschutz.

Sonnenschutz-Systeme allein auf ihre Wirkung als sommerlichen Hitzeschutz zu reduzieren, greift zu kurz. Unsere Produkte schützen vor Hitze und Blendung, sorgen für Privatsphäre und Ambiente im Innenraum und sparen durch ihre dämmenden Eigenschaften gleichzeitig Energie und Geld. Unsere Produktpalette reicht von Sonnenschutzfolien über hoch effiziente Innenbeschattungssysteme bis zu eleganten und dekorativen textilen Rollos, Plissees und Jalousien.

International bewährt

Wir liefern und montieren alle bekannten Produkte im Beschattungsbereich – wie z.B. Silent Gliss, LEHA, Multifilm, Création Baumann, MHZ. Dadurch können wir für jede Art von Fenstern oder Gebäuden die optimalste Lösung anbieten. Bei den Sonnenschutz- und Sichtschutzfolien verarbeiten wir die Fensterfolien von 3M und Hanita Coatings, den weltweit führenden Unternehmen in diesem Bereich. Für die Gewebe- und Folienrollos von MULTIFILM® haben wir das exklusive Vertriebsrecht für die Schweiz und für Liechtenstein.

Einmalige Investition ohne finanzielle Folgen

Der Vorteil von unseren auf der Fensterinnenseite montierten Sonnen- und Blendschutz Produkten ist deren Witterungsunabhängigkeit und dadurch unbegrenzte Lebensdauer und Wartungsfreiheit. Vorbei sind die Zeiten von jährlich wiederkehrenden Instandhaltungs- und Wartungsarbeiten, wie sie insbesondere bei aussen montierten Systemen angezeigt sind.

Umfassende Beratung und objektbezogene Konzeption

Bei Sunreflex erhalten Sie eine umfassende Beratung sowie eine objektbezogene Konzeption und Installation. Wir fertigen unsere Produkte auf Mass, so dass sie sich jeder Architektur anpassen – unabhängig von Grösse, Form und Neigung von Fenstern und Fassaden. Ob bestehende Gebäude oder Neubauten: Wir beraten Sie gerne vor Ort und gewährleisten eine professionelle Montage.

Sunreflex ist ein Geschäftsbereich der Frontwork AG, welche seit 20 Jahren wirkungsvolle visuelle Auftritte für Unternehmen, Marken und Produkte konzipiert und produziert.

sunreflex
frontwork ag
hertistrasse 25
ch-8304 wallisellen
tel +41 44 802 90 70
fax +41 44 802 90 77
info@sunreflex.ch
sunreflex.ch